

DUNE SERIE

(P.N. 9384, Revision A1, August 2008)

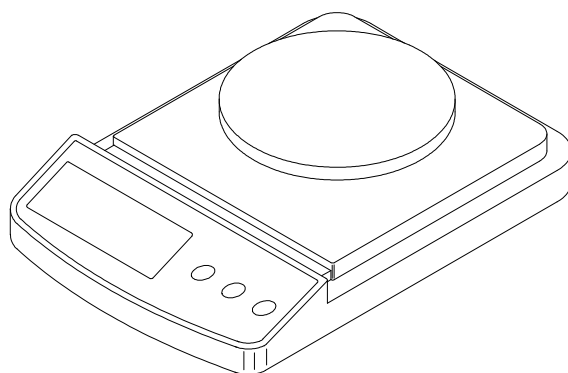

Schneller Überblick:

Modellname der Waage:	
Seriennummer der Waage:	
Software-Revisionsnummer (Erscheint beim Einschalten der Waage):	
Kaufdatum:	
Name und Ort des Händlers:	

1.0 INHALT

1.0	INHALT	1
2.0	EINLEITUNG.....	1
3.0	EINRICHTEN.....	2
3.1	Auspacken und Aufstellen der Waage.....	2
3.2	Aufstellort und Schutzmassnahmen für Ihre Waage	3
4.0	GRUNDBETRIEBSFUNKTIONEN.....	4
4.1	Einschalten der Waage	4
4.2	Auf Null stellen / Tarieren	4
4.3	Wiegen	4
5.0	FUNKTIONEN.....	5
5.1	Automatisches Abschalten.....	5
6.0	KALIBRIERUNG	5
7.0	FEHLERSUCHE	6
7.1	Fehlermeldungen.....	6
7.2	Ersatzteile und Zubehör	6
8.0	TECHNISCHE DATEN.....	7
9.0	GARANTIEERKLÄRUNG	8

2.0 EINLEITUNG

Vielen Dank, dass Sie sich für die neue **Dune™** Kompaktwoage entschieden haben. Jede **Dune™** Waage ist mit allen den für Sie wichtigen Merkmalen ausgestattet: einem Netzadapter, Autokalibrierung über Tastatur, Batterie-, und Überlastanzeige. Durch den alternativen Batteriebetrieb, eine spritzgeschützte Tastatur, ein durchweg stabiles Plastikgehäuse liefert die Dune sowohl innen als auch im Freien genaue Ergebnisse.

3.0 EINRICHTEN

3.1 AUSPACKEN UND AUFSTELLEN DER WAAGE

1) Entfernen Sie die Oberschale und den Verpackungskarton zwischen Oberschale und Waage.

2) Stecken Sie den Netzadapter in die Buchse an der Rückseite der Waage.

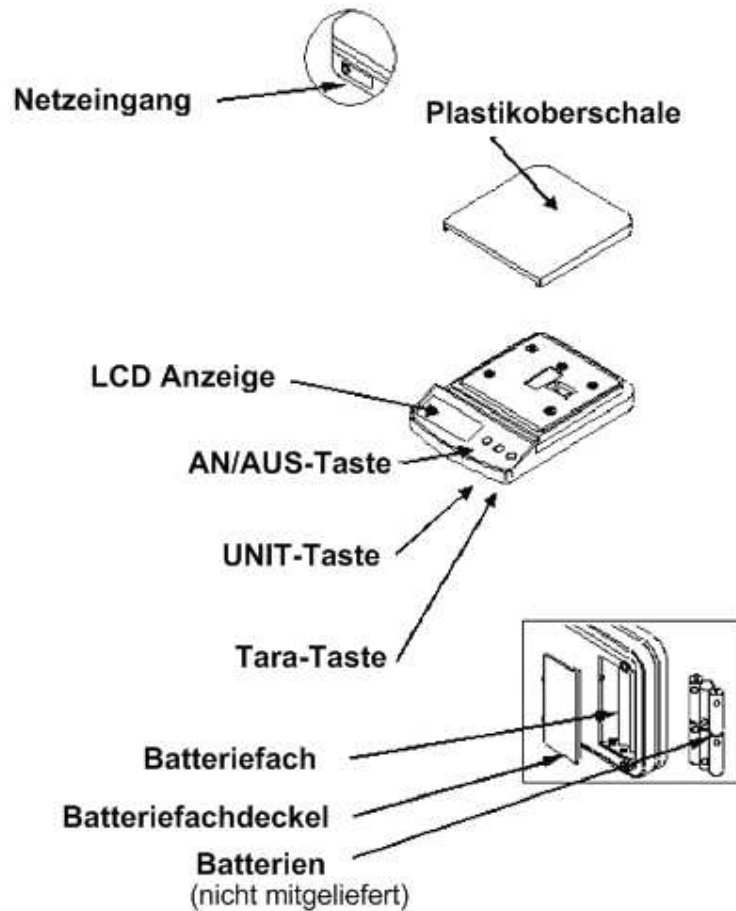

Einlegen der Batterien:

Entfernen Sie den Deckel des Batteriefachs und legen Sie sechs Batterien (Sorte R6P/LR6 /AA) ein. Achten Sie dabei auf das richtige Ausrichten der Pole plus und minus.

3.2 AUFSTELLORT UND SCHUTZMASSNAHMEN FÜR IHRE WAAGE

Um Ihre Waage voll funktionsfähig zu halten, raten wir, folgende Maßnahmen zu beachten:



Vermeiden Sie extreme Temperaturen. Nicht in direktem Sonnenlicht oder nahe Klimaanlage aufstellen.



Stellen Sie sicher, dass die Waage auf einem stabilen Tisch steht, und keinen Vibrationen ausgesetzt ist.

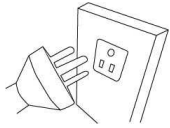

Instabile Energiequellen vermeiden. Nicht neben Maschinen mit großem Elektrizitätsverbrauch wie Schweißausrüstung oder große Motoren verwenden. Keine unterschiedlichen Batterien verwenden; nehmen Sie nur den mit der Waage gelieferten werkseigenen Adapter. Verwenden Sie nie Netzadapter und Batterien gleichzeitig.

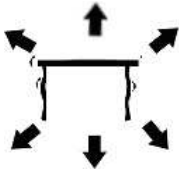

Vibrationen vermeiden. Nicht neben schweren oder vibrierenden Maschinen aufstellen.



Hohe Feuchtigkeit, die Kondensation verursachen könnte, vermeiden. Direkten Kontakt mit Wasser vermeiden. Nicht absprühen oder in Wasser tauchen.

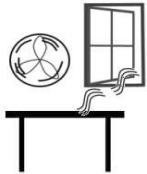

Nicht in der Nähe von offenen Fenstern und Türen, Klimaanlage oder Ventilatoren aufstellen, die durch Luftzug instabile Ergebnisse verursachen.

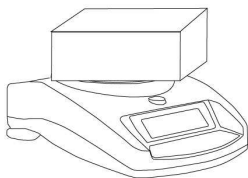

Halten Sie die Waage sauber. Lagern Sie keine Gegenstände auf der Waage, wenn diese nicht in Betrieb ist.

4.0 GRUNDBETRIEBSFUNKTIONEN

4.1 EINSCHALTEN DER WAAGE

Schließen Sie die Waage mit dem Netzadapter an, oder verwenden Sie Batterien. Verwenden Sie Adapter und Batterien nie gleichzeitig.

- 1) Drücken Sie zum Einschalten der Waage kurz auf **[on/off]**. Die Waage zeigt alle Segmente auf der Anzeige, dann geht sie auf Null **>0<**.
- 2) Die Waage ist nun betriebsbereit.
- 3) Zum Ausschalten nach Gebrauch drücken Sie erneut **[on/off]**. Es gibt eine Funktion zum automatischen Abschalten, durch die sich die Waage nach 4min Inaktivität bzw. ohne Veränderung des Gewichts abschaltet.

4.2 AUF NULL STELLEN / TARIEREN

Sie können die **[Tare]** Taste drücken, um einen neuen Nullpunkt zu setzen und Null anzeigen zu lassen, wenn die Auslesung weniger beträgt als 4% des Gesamtwerts der Höchstlast. Dies kann dann nötig sein, wenn trotz leerer Wägeplatte die Anzeige nicht auf Null ist. Die Nullanzeige **>0<** erscheint.

Wenn Sie einen Behälter verwenden, stellen Sie ihn auf die Waage und drücken Sie dann **[Tare]**, wobei das Gewicht des Behälters über 4% der Gesamtkapazität der Waage liegen muss. Null wird angezeigt, und die Taraanzeige erscheint. Sie können nun Ihre Gegenstände in den Behälter geben und wiegen. Das Trieren eines Gewichts reduziert die Gesamtkapazität der Waage.

Anmerkung: Wird der Behälter entfernt, wird ein negativer Wert angezeigt. Wurde die Waage direkt vor Entfernen des Behälters tariert, entspricht dieser Wert dem Bruttogewicht des Behälters plus aller weiteren entfernten Objekte.

4.3 WIEGEN

Um das Gewicht eines Objekts zu bestimmen, tariieren Sie zunächst einen leeren Behälter (wenn verwendet), dann legen Sie das Objekt auf die Waage. In der Anzeige erscheinen das Gewicht und die gegenwärtig verwendete Wägeeinheit.

5.0 FUNKTIONEN

5.1 AUTOMATISCHES ABSCHALTEN

Mit der Funktion Automatisches Abschalten können Sie sowohl bei Batterie- als auch Netzbetrieb Energie sparen. Die Waage schaltet sich nach 4min Inaktivität bzw. ohne Veränderung des Gewichts automatisch ab.

6.0 KALIBRIERUNG

Es ist am besten, die Waage vor dem Kalibrieren für etwa eine Minute einzuschalten, damit sie sich aufwärmen kann.

- 1) Schalten Sie die Waage mit **[on/off]** ein, falls diese nicht schon an ist.
- 2) Drücken und halten Sie die **[Unit]** Taste, bis **“CAL”** angezeigt wird.
- 3) Entfernen Sie alles Gewicht von der Waage.
- 4) Drücken Sie erneut **[Unit]**, worauf **“CAL”** in der Anzeige blinkt, und dann die benötigte Masse anzeigt. Wird die Masse nicht angezeigt, ist die Waage nicht stabil, oder nicht im Bereich des Nullpunkts. Schalten Sie die Waage aus und wieder an, und versuchen Sie die Anzeige auf Null zu setzen, bevor Sie erneut versuchen, zu kalibrieren.
- 5) Stellen Sie das angemessene Kalibriergewicht auf die Waage:

Modell	Kalibriergewicht
DCT 201	200g
DCT 2000	2000g
DCT 5000	5000g

- 6) Nach einer stabilen Auslesung wird **“PASS”** angezeigt, dann kehrt die Waage in den normalen Wägemodus zurück. Ist die Kalibrierung nicht erfolgreich, wird **“FAIL”** angezeigt, dann schaltet die Waage ab.
- 7) Die Kalibrierung ist nun beendet. Wurde Sie korrekt durchgeführt, zeigt die Anzeige den Gewichtswert.

ANMERKUNG: Schlägt die Kalibrierung fehl, versuchen Sie es erneut. Funktioniert es wieder nicht, ist möglicherweise die Mechanik beschädigt, oder es gibt ein Problem mit der Stromversorgung. Falls Sie die Schritte nicht innerhalb eines angemessenen Zeitraums durchführen, schaltet sich die Waage automatisch ab, und die Kalibrierung wird nicht angenommen.

7.0 FEHLERSUCHE

7.1 FEHLERMELDUNGEN

Wird eine Fehlermeldung angezeigt, dann wiederholen Sie den Schritt, der den Fehler verursacht hat. Wird die Fehlermeldung erneut angezeigt, wenden Sie sich an Ihren Händler.

FEHLER CODE	BESCHREIBUNG	MÖGLICHE URSACHE
0-Ld	Überladung	Entfernen Sie Gewicht von der Waage. Vergewissern Sie sich, dass Null angezeigt wird, bevor Sie wiegen. Überlasten Sie die Wägeplatte nicht. Besteht das Problem weiterhin, versuchen Sie, zu kalibrieren. Mögliche Beschädigung des Mechanismus.
0Ut2	Ergebnis außerhalb des Nullbereichs	Überprüfen Sie, ob die Platte richtig aufgesetzt ist, und dass nichts die Platte beim Einschalten berührt. Kalibrieren Sie die Maschine. Möglicher Schaden an der Mechanik.
UnSt	Instabil	Stellen Sie sicher, dass die Waage auf einer ebenen Oberfläche steht, und weg von Vibrationen. Möglicher Schaden an der Mechanik.
LO or 	Anzeige für schwache Batterien	Wechseln Sie die Batterien, oder verwenden Sie den Netzadapter.
ErrE	E-Prom Fehler	Softwarefehler, schalten Sie aus und wieder an. Kontaktieren Sie Adam Equipment oder Ihren Händler für weitere Hilfe.
	Kein Strom beim Einschalten	Wechseln Sie die Batterien oder benutzen Sie den Netzadapter.

7.2 ERSATZTEILE UND ZUBEHÖR

Für Ersatzteile und Zubehör kontaktieren Sie bitte Ihren Händler oder Adam Equipment. Hier eine Beispielliste mit den gängigsten Artikeln:

Teilenummer	Beschreibung
9402	Netzadapter (Länderspezifisch)
9401	Plastikplatte

8.0 TECHNISCHE DATEN

Modell Nr.	DCT-201	DCT-2000	DCT-5000
Kapazität Max.	200g	2000g	5000g
Ablesbarkeit	0.1g	1g	2g
Wiederholbarkeit (Std. Dev.)	0.1g	1g	2g
Linearität	0.2g	2g	4g
Wä geeinheiten	g / oz		g / lb / oz
Stabilisierungszeit	2 Sekunden		
Betriebstemperatur	0°C bis 40°C 32°F bis 104°F		
Stromversorgung	12VAC @ 150mA Adapter oder 6x AA Batterien		
Kalibrierung	Kalibrierung auf Knopfdruck mit externer Masse		
Kalibriermasse	200g	2000g	5000g
Anzeige	5-stellige LCD Anzeige 15mm große Ziffern		
Waagengehäuse	ABS Kunststoff		
Größe Wägeplatte	145 x 145mm 5.8" x 5.8"		
Gesamtabmessungen (BxTxH)	145 x 210 x 40mm 5.8" x 8.3" x 1.6"		
Bruttogewicht	1kg, 2.2lb		
Merkmale	Batterie-, Stabilitäts- und Nullanzeigen		

9.0 GARANTIEERKLÄRUNG

Adam Equipment bietet eine beschränkte Garantie (Teile und Arbeitskraft) für Komponenten, die auf Grund von Material- oder Bearbeitungsmängeln ausgefallen sind. Die Garantie beginnt am Tag der Lieferung.

Sollten während des Garantiezeitraums Reparaturen jeglicher Art von Nöten sein, so muss der Käufer seinen Händler oder Adam Equipment Company davon in Kenntnis setzen. Das Unternehmen bzw. die von ihr autorisierten Techniker behalten sich das Recht vor, Komponenten nach eigenem Ermessen, zu reparieren oder zu ersetzen. Frachtkosten, die durch das Zusenden fehlerhafter Teile an das Servicezentrum entstehen, müssen vom Käufer selbst getragen werden.

Die Garantie wird nichtig, wenn das Gerät nicht in Originalverpackung und mit ordnungsgemäßer Dokumentation zur Bearbeitung eines Schadensersatzspruches zurückgesandt wurde. Sämtliche Ansprüche unterliegen dem Ermessen von Adam Equipment.

Diese Garantie bezieht sich nicht auf Gerätschaften, bei denen Mängel oder unzulängliche Funktionen auf Grund falscher Anwendung, versehentlicher Beschädigung, Strahlenbelastung, Kontakt mit ätzenden Materialien, Fahrlässigkeit, falscher Installation, unbefugter Modifikation oder versuchter Reparatur, sowie Missachtung der Anweisungen dieser Bedienungsanleitung verursacht wurden.

Reparaturen, die innerhalb der Garantie ausgeführt wurden, verlängern den Garantiezeitraum nicht. Komponenten, die im Rahmen der Garantie-Reparaturen entnommen werden, gehen in das Eigentum des Unternehmens über.

Die satzungsgemäßen Rechte des Käufers werden durch diese Garantie nicht beeinflusst. Die Garantiebedingungen unterliegen dem Recht von England und Wales. Für ausführliche Einzelheiten und Informationen zur Garantie sehen Sie bitte die Geschäftsbedingungen auf unserer Webseite ein.

KONFORMITÄTSERKLÄRUNG DES HERSTELLERS

Dieses Produkt ist in Übereinstimmung mit den abgestimmten europäischen Standards hergestellt worden, entsprechend den Kriterien der nachstehenden Richtlinien :

Richtlinie über die elektromagnetische Verträglichkeit 2004/108/EC

Niederspannungsrichtlinie 2006/95/EC

Adam Equipment Co. Ltd.
Bond Avenue, Denbigh East
Milton Keynes, MK1 1SW
United Kingdom



FCC COMPLIANCE

Dieses Gerät wurde getestet und für tauglich befunden in Bezug auf die Beschränkungen für Klasse A Digitalgeräte, gemäß Teil 15 der FCC Regeln. Jene Beschränkungen wurden erlassen, um angemessenen Schutz gegen schädliche Störungen zu gewährleisten, sobald das Gerät gewerblich genutzt wird. Das Gerät erzeugt und nutzt Hochfrequenzenergie und kann diese abstrahlen und kann damit sogar Funkverbindungen stören, sofern dieses nicht gemäß der Bedienungsanleitung genutzt wird. Die Inbetriebnahme dieses Gerätes in Wohngebieten verursacht höchstwahrscheinlich schadhafte Störungen, die der Benutzer auf eigene Kosten zu beheben hat.

Abgeschirmte Verbindungskabel müssen daher diesem Gerät beigelegt werden, um den gesetzlichen Strahlungsrichtlinien gemäß RF gerecht zu werden.

Änderungen oder Modifikationen, die nicht ausdrücklich von Adam Equipment genehmigt wurden, können die Befugnis zur Bedienung des Gerätes für den Benutzer nichtig werden lassen.

WEEE COMPLIANCE

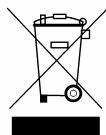

Sealed Lead Acid
Battery
Must be recycled
Properly

PB

Jedes Bauteil für elektrische oder elektronische Geräte (EEE) oder zusammenmontierte Teile, die in ein EEE Gerät eingebaut werden sollen wie unter EU-Richtlinie 2002/95/EEC definiert, müssen recycelt oder in einer Weise entsorgt werden, dass sie keine für die Gesundheit oder Umwelt schädlichen Stoffe freigeben wie in Richtlinie 2002/95/EEC und ergänzender Gesetzgebung aufgezählt. Die Entsorgung von Batterien auf Deponien ist seit Juli 2002 durch Richtlinie 9 der Landfill (England and Wales) Regulations 2002 und die Hazardous Waste Regulations 2005 stärker reguliert.

ADAM EQUIPMENT ist ein nach ISO 9001:2000 zertifizierter globaler Hersteller mit mehr als 35 Jahren Erfahrung in der Herstellung und Lieferung von elektronischer Wägeapparatur.

Um eine vollständige Auflistung aller Adamprodukte zu sehen besuchen Sie unsere Website unter:

www.adamequipment.com

© Copyright by Adam Equipment Co. Ltd. Alle Rechte vorbehalten. Kein Teil dieser Publikation darf ohne vorherige Genehmigung von Adam Equipment in irgendeiner Form nachgedruckt oder übersetzt werden.

Adam Equipment behält sich das Recht vor, Technologie, Eigenschaften, Spezifikationen und Design der Apparatur ohne Vorankündigung zu verändern.

Alle Informationen in dieser Publikation waren zum Zeitpunkt der Veröffentlichung nach bestem Wissen aktuell, vollständig und genau. Dennoch sind wir nicht verantwortlich für Missdeutungen, die aus dem Lesen dieser Publikation resultieren können.

Die neueste Version dieser Publikation befindet sich auf unserer Website.

Hauptsitz:

Adam Equipment Co. Ltd.

Bond Avenue,

Milton Keynes,

MK1 1 SW

Tel: +44 (0)1908 274545

FaX: +44 (0)1908 641339

sales@adamequipment.co.uk

For regional office worldwide visit www.adamequipment.com