

# **CORE SERIE**

(P.N. 9539, Revision B3, November 2008)

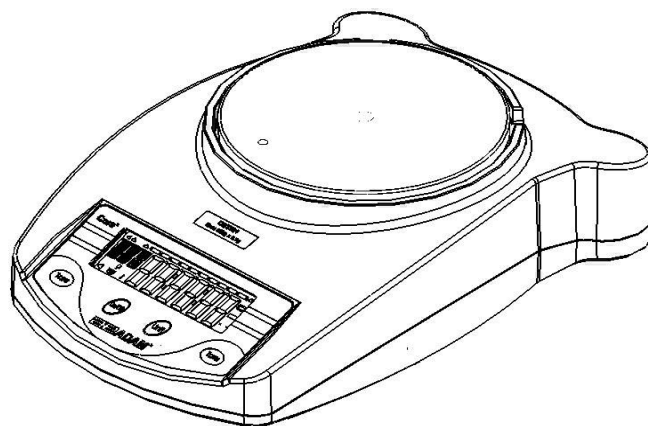

**Übersicht:**

Modellname der Waage:	
Seriennummer der Einheit:	
Software-Revisionsnummer (Erscheint beim Einschalten der Waage):	
Kaufdatum:	
Name und Ort des Händlers:	

## **1.0 INHALT**

<b>1.0 INHALT</b> .....	<b>3</b>
<b>2.0 EINFÜHRUNG</b> .....	<b>3</b>
<b>3.0 EINRICHTEN</b> .....	<b>4</b>
3.1 Auspacken und Aufstellen der Waage .....	4
3.2 Einlegen der Batterien .....	5
3.3 Überblick – Anzeige / Tastatur .....	5
3.4 Aufstellort und Schutzmassnahmen für Ihre Waage .....	7
3.5 Aufbewahrung .....	8
<b>4.0 GRUNDBETRIEBSFUNKTIONEN</b> .....	<b>9</b>
4.1 Einschalten der Waage .....	9
4.2 Auf Null stellen / Tarieren .....	9
4.3 Wiegen .....	10
4.4 Wä geeinheiten .....	10
<b>5.0 PARAMETER</b> .....	<b>11</b>
5.1 Automatisches Abschalten .....	11
5.2 Einstellen der Hintergrundbeleuchtung .....	12
5.3 Aktivieren der Wä geeinheiten .....	12
<b>6.0 KALIBRIERUNG</b> .....	<b>14</b>
<b>7.0 FEHLERDIAGNOSE</b> .....	<b>15</b>
7.1 Fehlermeldungen .....	15
7.2 Ersatzteile und Zubehör .....	16
<b>8.0 TECHNISCHE DATEN</b> .....	<b>17</b>
<b>9.0 KALIBRIERZERTIFIKAT</b> .....	<b>18</b>
<b>10.0 GARANTIEERKLÄRUNG</b> .....	<b>18</b>

## **2.0 EINFÜHRUNG**

Danke, dass Sie sich für die neue Core™ Waage entschieden haben. Jede Waage der Core Serie hat eine Reihe Merkmale und Optionen, die für die Arbeitsumgebung in Laboren und Klassenzimmern gleichermaßen ideal sind. Wir hoffen, dass Sie an der Arbeit mit der Core Waage viel Freude haben werden.

## 3.0 EINRICHTEN

### 3.1 AUSPACKEN UND AUFSTELLEN DER WAAGE

- 1) Entfernen Sie mit dem beigefügten Innensechskantschlüssel die Transportschraube und die runde Abdeckung wie in der Abbildung dargestellt. (Es ist ratsam, die Abdeckung zusammen mit der Verpackung für zukünftige Versendung aufzubewahren; die Transportschraube wird zur Fixierung der Wägeplatte verwendet, s.u.)

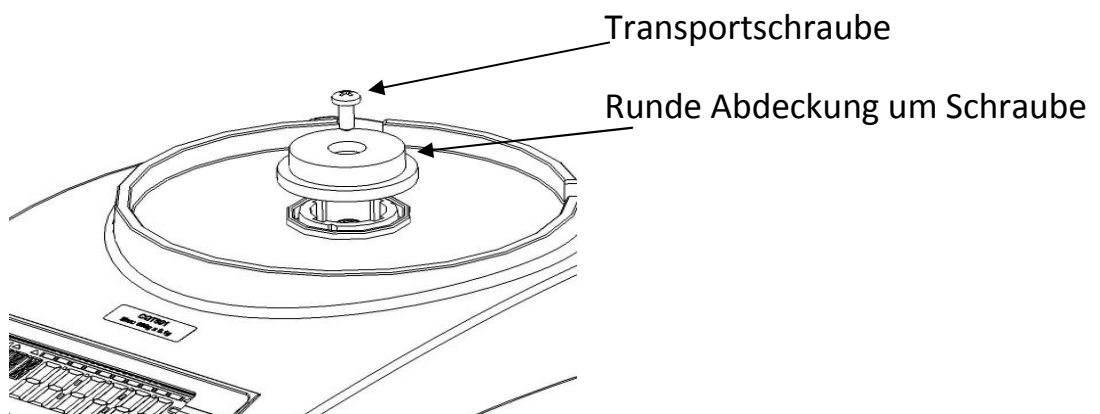

- 2) Setzen Sie die Plastikunterlage der Wägeplatte (separat verpackt) auf die Halterung auf der Oberseite.

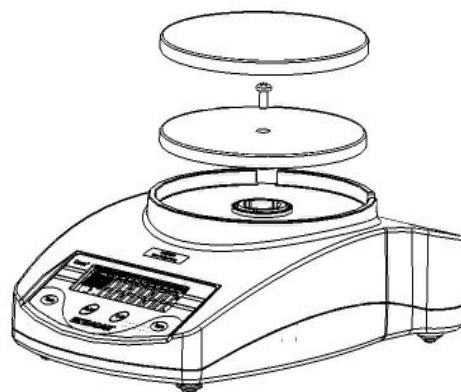

Verwenden Sie die Transportschraube, um die Plastikunterlage zu befestigen. Achten Sie darauf, dass Sie beim Einsetzen und Anziehen der Schraube nicht zu viel Kraft aufwenden, da dies die Wägezelle beschädigen kann. Es reicht, die Schraube nur leicht anzuziehen.



- 3) Setzen Sie die Edelstahlwägeplatte auf die Plastikunterlage auf.
- 4) Stellen Sie die Waage auf eine feste, ebene Fläche, um genaue Ergebnisse zu erhalten.

### 3.2 EINLEGEN DER BATTERIEN

Entfernen Sie den Deckel des Batteriefaches und legen Sie sechs Batterien (R6P/LR6 /AA size) in das Batteriefach ein.

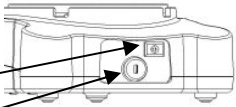
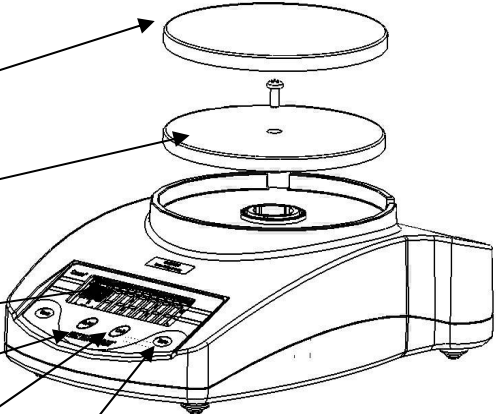
### 3.3 ÜBERBLICK – ANZEIGE / TASTATUR

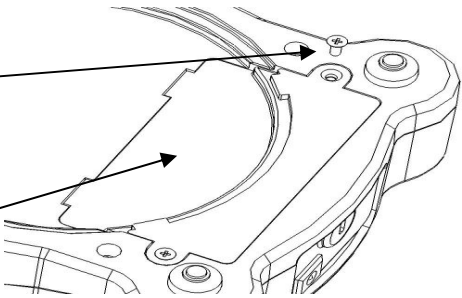
<p><u>RÜCKSEITE</u></p> <p>Anschluss Netzadapter Sicherungsschlit</p>	
<p><u>OBERSEITE</u></p> <p>Edelstahlwägeplatte</p> <p>Plastikunterlage</p> <p>LCD Anzeige</p> <p><b>[On/Off]</b> Taste Schaltet Waage an/aus</p> <p><b>[Unit]</b> Taste Ändern der Wägeeinheiten, auch für Kalibrierung</p> <p><b>[Tare]</b> Taste Setzt Anzeige auf Null oder tariert Waage</p>	

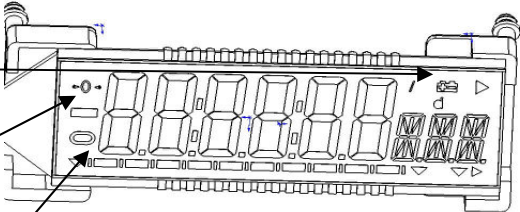
<p><b><u>UNTERSEITE</u></b></p> <p>Schrauben des Batteriefachs</p> <p>Abdeckung des Batteriefach</p> <p>Batterien werden nicht mitgeliefert</p>	
<p><b><u>ANZEIGE</u></b></p> <p> Batterieanzeige</p> <p>NULL Anzeige erscheint, wenn Nullstelle korrekt</p> <p>STABIL Anzeige erscheint, sobald Ergebnis stabil.</p>	

### 3.4 AUFSTELLORT UND SCHUTZMASSNAHMEN FÜR IHRE WAAGE

Um Ihre Waage voll funktionsfähig zu halten, raten wir, folgende Maßnahmen zu beachten:



Vermeiden Sie extreme Temperaturen. Nicht in direktem Sonnenlicht oder nahe Klimaanlage aufstellen.



Stellen Sie sicher, dass die Waage auf einem stabilen Tisch steht, und keinen Vibrationen ausgesetzt ist.

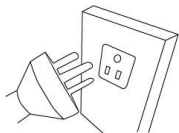

Instabile Energiequellen vermeiden. Nicht neben Maschinen mit großem Elektrizitätsverbrauch wie Schweißausrüstung oder große Motoren verwenden. Lassen Sie keine Batterien in der Waage, wenn sie über längere Zeit nicht verwendet wird.

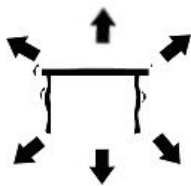

Vibrationen vermeiden. Nicht neben schweren oder vibrierenden Maschinen aufstellen.



Hohe Feuchtigkeit, die Kondensation verursachen könnte, vermeiden. Direkten Kontakt mit Wasser vermeiden. Kein direkter Kontakt mit Wasser.



Nicht in der Nähe von offenen Fenstern und Türen, Klimaanlage oder Ventilatoren aufstellen, die durch Luftzug instabile Ergebnisse verursachen.

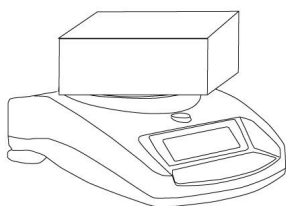

Halten Sie die Waage sauber. Lagern Sie keine Gegenstände auf der Waage, wenn diese nicht in Betrieb ist. Core-Waagen sind so gebaut, dass sie aufeinander gestapelt werden können. Weitere Einzelheiten entnehmen Sie bitte dem nächsten Abschnitt zur Aufbewahrung.

### 3.5 AUFBEWAHRUNG

Wenn Sie Waagen der Highland™- oder Core Balance™-Reihe besitzen, können Sie diese leicht aufeinander stapeln. So sparen Sie Platz, und die Waagen sind besser vor Beschädigung geschützt.

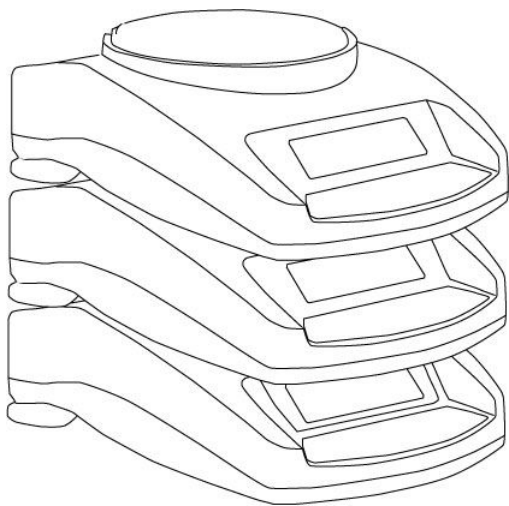

*Ohne Windschutz*

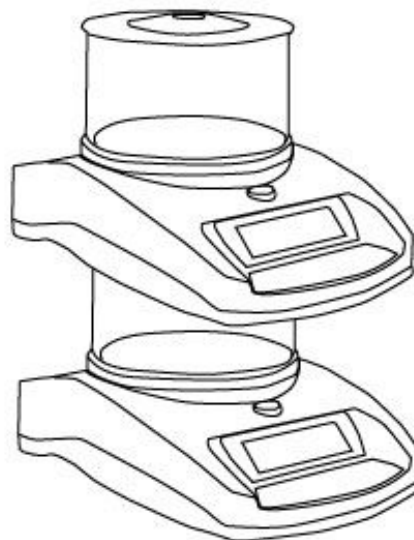

*Mit Windschutz*

**Anmerkung:** Nur Modelle mit Wägeplattengröße 120mm / 4.8"  $\varnothing$  sind zur Aufbewahrung stapelbar. Core-Modelle mit 145mm / 5.7"  $\varnothing$  können als oberste des Stapels aufgesetzt werden, aber es können aufgrund der größeren Wägeplatte keine Waagen auf diese Modelle aufgesetzt werden.



## 4.0 GRUNDBETRIEBSFUNKTIONEN

### 4.1 EINSCHALTEN DER WAAGE

Schließen Sie die Waage mit dem Netzadapter an, oder verwenden Sie Batterien.

- 1) Schalten Sie die Waage mit der [on/off] Taste ein. Die Waage zeigt automatisch **Cgt-1.0 Cgt**, dann zählt Sie in paar Sekunden von 0 bis 9, und zeigt die Spannung, **XX Vol** wobei x.x die Spannung der Batterien oder des Netzadapters ist. Am Ende wird "0.00" angezeigt, sowie die zuletzt gewählte Wägeeinheit, und den Symbolen für Stabil und Null.
- 2) Die Waage ist nun bereit.
- 3) Um die Waage auszuschalten, drücken Sie erneut [on/off]. Es gibt außerdem eine automatische Abschaltfunktion. Die in den Parametern eingestellt werden kann.

### 4.2 AUF NULL STELLEN / TARIEREN

Sie können mit der [Tare] Taste eine neue Nullstelle setzen. Die Nullstelle wird gesetzt, wenn die Auslesung der Waage weniger als 3% der Waagenkapazität beträgt. Dies kann dann notwendig sein, wenn ein Wert angezeigt wird, obwohl die Waage nicht beladen ist. Die Nullanzeige erscheint in der linken oberen Ecke der LCD.

Wenn Sie einen Behälter beim Wiegen verwenden, dann können Sie ihn leer auf die Wägeplatte stellen und die Waage mit [Tare] tariieren, vorausgesetzt, der Behälter ist schwerer als 4% der Waagenkapazität. Auf der Anzeige wird dann Null angezeigt, und **NET** erscheint. Nun können Objekte im Behälter gewogen werden. Das tarierte Gewicht wird von der Gesamtkapazität der Waage abgezogen.



**Anmerkung:** Sobald der Behälter entfernt wird, wird ein negativer Wert angezeigt. Wurde die Waage direkt vor Entfernen des Behälters tariert, entspricht dieser Wert dem Bruttogewicht des Behälters plus aller weiteren entfernten Objekte.

### **4.3 WIEGEN**

Um das Gewicht eines Objektes zu bestimmen, tariieren Sie zunächst das Gewicht des Behälters, falls einer verwendet werden soll, und legen Sie dann das Objekt in diesen Behälter. Das Gewicht wird in der gegenwärtig eingestellten Gewichtseinheit angezeigt. Die Anzeige 'stabil' wird angezeigt, sobald ein stabiles Ergebnis erreicht ist.

### **4.4 WÄGEEINHEITEN**

Um die Wä geeinheiten zu ändern, drücken Sie **[Unit]** um durch die verfügbaren Einheiten blättern. (Siehe Abschnitt Parameter bezüglich Aktivieren oder Deaktivieren von Wä geeinheiten.) Sobald die Wä geeinheit ausgewählt wurde wird das Gewicht in dieser Einheit angezeigt, und Gewichtssymbol erscheint.

## 5.0 PARAMETER

Die Waage hat 3 Parameter, die vom Anwender eingestellt werden können.

FUNFTION	ABSCHNITT	BESCHREIBUNG
Automatisches Abschalten	Siehe Abschnitt 5.1	Einstellen der Funktion Automatisches Abschalten
Hintergrundbeleuchtung	Siehe Abschnitt 5.2	Einstellen der Hintergrundbeleuchtung <b>OFF BL</b> Hintergrundbeleuchtung aus <b>1 BL</b> Hintergrundbeleuchtung automatisch <b>2 BL</b> Hintergrundbeleuchtung immer an
Wägeeinheiten	Siehe Abschnitt 5.3	Setzt die Einheiten, die verwendet werden sollen kg – g – lb – oz – ct – dr – GN – N-tl.t

### 5.1 AUTOMATISCHES ABSCHALTEN

Die Funktion Automatisches Abschalten reduziert den Energieverbrauch sowohl bei Batterie- als auch bei Strombetrieb. Der Zeitspanne für das automatische Abschalten kann vom Benutzer eingestellt werden, und ist die Dauer, über die Waage inaktiv war, z.B. kein Gewicht aufgelegt oder keine Taste gedrückt wurden, bevor das Abschalten erfolgt.

- 1) Um diesen Parameter einzustellen, schalten Sie die Waage aus, halten Sie **[Tare]** gedrückt, schalten Sie die Waage mit **[on/off]** wieder ein. Lassen Sie **[Tare]** erst los, wenn (nach 1, 2 Sekunden) **XX PWR** erscheint, wobei **XX** für die letzte Einstellung steht.
- 2) Drücken Sie **[Tare]**, um eine der folgenden Einstellungen zu wählen:

<b>Off PWR</b>	Automatisches Abschalten deaktiviert
<b>10 PWR</b>	10 Sekunden bis zum Abschalten der Waage
<b>20 PWR</b>	20 Sekunden bis zum Abschalten der Waage
<b>30 PWR</b>	30 Sekunden bis zum Abschalten der Waage
<b>40 PWR</b>	40 Sekunden bis zum Abschalten der Waage
<b>50 PWR</b>	50 Sekunden bis zum Abschalten der Waage
<b>60 PWR</b>	60 Sekunden bis zum Abschalten der Waage
<b>70 PWR</b>	70 Sekunden bis zum Abschalten der Waage
<b>80 PWR</b>	80 Sekunden bis zum Abschalten der Waage
<b>90 PWR</b>	90 Sekunden bis zum Abschalten der Waage

- 3) Bestätigen Sie Ihre Einstellung mit **[Unit]**. Danach sind Sie automatisch im nächsten Parameter *Hintergrundbeleuchtung*.
- 4) Zum Beenden der Parameter schalten Sie die Waage aus und wieder an.

## 5.2 EINSTELLEN DER HINTERGRUNDBELEUCHTUNG

Die Hintergrundbeleuchtung kann vom Anwender aktiviert oder deaktiviert werden. Ist sie deaktiviert, schont es die Batterien, die somit länger halten.

Die folgenden Einstellungen sind verfügbar:

<b>1 BL</b>	Die Beleuchtung geht automatisch an, sobald ein Gewicht auf die Waage gelegt wird, oder eine Taste betätigt wird.
<b>2 BL</b>	Die Beleuchtung ist immer an.
<b>OFF BL</b>	Die Beleuchtung ist immer aus.

- 1) Um diesen Parameter einzustellen, schalten Sie, wenn Sie im normalen Wägemodus sind, die Waage aus, halten Sie **[Tare]** gedrückt, schalten Sie die Waage mit **[on/off]** wieder ein.
- 2) Lassen Sie **[Tare]** los, wenn (nach 1, 2 Sekunden) **XX PWR** erscheint.
- 3) Drücken Sie die **[Unit]** Taste 1x. **XX BL** erscheint, wobei **XX** für die letzte Einstellung steht.
- 4) Mit **[Tare]** können sie durch die verschiedenen Einstellungen blättern.
- 5) Bestätigen Sie Ihre Einstellung mit **[Unit]**. Danach sind Sie automatisch im nächsten Parameter *Wägeeinheiten*
- 6) Zum Beenden der Parameter schalten Sie die Waage aus und wieder an.

## 5.3 AKTIVIEREN DER WÄGEEINHEITEN

Sie können die Wägeeinheiten aktivieren bzw. deaktivieren. Dadurch sind sie beim Wiegen für die Anwender verfügbar, wenn sie wie in Abschnitt 4.4 *Wägeeinheiten* beschrieben die **[Unit]** Taste betätigen.

- 1) Um diesen Parameter einzustellen, schalten Sie die Waage aus, halten Sie **[Tare]** gedrückt, schalten Sie die Waage mit **[on/off]** wieder ein. Lassen Sie **[Tare]** erst los, wenn (nach 1, 2 Sekunden) **XX PWR** erscheint.

- 2) Drücken Sie 2x **[Unit]**. In der Anzeige erscheint nun **XX g** wobei **XX** für die letzte Einstellung steht.
- 3) Wählen Sie mit **[Tare]** eine der beiden Optionen, **on** und **off**.
- 4) Bestätigen Sie Ihre Einstellung mit **[Unit]**. Damit sind Sie bei der nächsten Wä geeinheit.
- 5) Wiederholen Sie die letzten 2 Schritte, bis alle Einheiten wie gewünscht eingestellt sind.
- 6) Zum Beenden der Parameter schalten Sie die Waage aus und wieder an.

Die folgende Tabelle zeigt die verschiedenen verfügbaren Wä geeinheiten, und den jeweiligen Umrechnungsfaktor.

Name der Einheit	Beschreibung	Umrechnungsfaktor	Symbol in der Anzeige
Kilogramm	Metrische Standardeinheit	0.001	Kg
Gramm	Metrische Standardeinheit	1.0	G
Pfund	Standard-Wä geeinheit in UK/USA.	0.002205	Lb
Unze	Avoirdupois-Unze 16 Unzen ergeben ein Pfund.	0.03528	OZ
Karat	Zum Wiegen von Schmuck, Edelsteinen, etc.	5.0	ct
Dram	Avoirdupois-Einheit, 16 DR ergeben eine Unze.	0.564383	DR
Grain	Eine Grundeinheit im Imperialen System. Zum Wiegen von Schießpulver.	15.432	GN
Newton	Einheit zum Messen der Kraft	0.009808	N
Taiwan. Taels	Zum Wiegen von Korallen, Perlen, etc.	0.026666	TLt

## 6.0 KALIBRIERUNG

Dies kann beim ersten Aufstellen oder beim Aufstellen an einem anderen Ort nötig werden. Nach längerem Gebrauch können mechanische Abweichungen entstehen, daher ist es ratsam, die Waage regelmäßig zu kalibrieren, um eine kontinuierlich gute Leistung zu gewährleisten.

Bevor Sie kalibrieren, vergewissern Sie sich, dass Sie die richtigen Kalibriergewichte zur Verfügung haben. Die Gewichte sollten eine bekannte, der Waage entsprechende Genauigkeit aufweisen, z.B. OIML Klasse M1 oder ASTM E617 Klasse 4. Führen Sie ohne angemessenen Gewichte keine Kalibrierung durch!

Modell	CQT 202	CQT 251	CQT 601	CQT 1501	CQT 2601	CQT 2000	CQT 5000
Kalibrier- gewicht	100g oder 200g	100g oder 200g	200g oder 400g oder 600g	500g oder 1000g oder 1500g	1000g oder 2000g	1000g oder 2000g	1000g oder 3000g oder 5000g

- 1) Um in das Kalibrieremenü zu gelangen, schalten Sie die Waage aus. Drücken Sie gleichzeitig **[Unit]** und **[Tare]**, und schalten Sie die Waage an. Lassen Sie nach 3 Sekunden **[Unit]** und **[Tare]** los.
- 2) Befindet sich Gewicht auf der Wägeplatte, wird **UnLOAD** angezeigt. Entfernen Sie jedes Gewicht.
- 3) Stellen Sie die Waage mit **[Tare]** auf Null.
- 4) Der zuletzt bei einer Kalibrierung verwendete Gewichtswert wird angezeigt. Mit **[Unit]** können Sie einen anderen Wert wählen.
- 5) Sobald das zu verwendende Gewicht gewählt wurde, bestätigen Sie mit **[Tare]**.
- 6) **LOAD** wird angezeigt. Stellen Sie das Kalibriergewicht auf die Waage.
- 7) Sobald das Symbol für stabil erscheint drücken Sie **[Tare]**.
- 8) Liegt das Gewicht innerhalb von 5% des letzten Kalibrierwertes, wird **PASS** angezeigt, und der Kalibriervorgang wird beendet. Ist die Kalibrierung nicht erfolgreich, wird **FAIL** angezeigt, und der Kalibriervorgang beendet. Versuchen Sie es in diesem Fall erneut.

## 7.0 FEHLERDIAGNOSE

### 7.1 FEHLERMELDUNGEN

Wird eine Fehlermeldung angezeigt, wiederholen Sie die letzten Schritte, die die Meldung verursacht haben. Erscheint die Fehlermeldung erneut, kontaktieren Sie bitte Ihren Händler .

FEHLER-MELDUNG	BESCHREIBUNG	MÖGLICHE URSACHE	MÖGLICHE LÖSUNG
<b>ADO</b>	A/D Wert zu hoch.	Gewicht auf der Waage beim Einschalten. Falsches Kalibrieren der Waage. Wägezelle beschädigt. Elektronik beschädigt.	Entfernen Sie jedes Gewicht von der Wägeplatte. Kalibrieren Sie erneut.
<b>ADL</b>	A/D Wert zu niedrig.	Wägeplatte beim Einschalten nicht aufgesetzt. Falsches Kalibrieren der Waage. Wägezelle beschädigt.	Setzen Sie die Wägeplatte auf und schalten Sie die Waage ein.  Kalibrieren Sie erneut.
----	A/D Zählung falsch beim Einschalten der Waage.	Wägezelle beschädigt. Elektronik beschädigt.	Entfernen Sie jedes Gewicht von der Waage. Versuchen Sie einen Neustart. Versuchen Sie, die Waage zu kalibrieren.
<b>Unit-E</b>	Fehler Wägeeinheit.		
	Batterieanzeige.	Batterien evtl. schwach.	Wechseln Sie die Batterien.
<b>FAIL</b>	Kalibrierung fehlgeschlagen.	Falsche Masse bei Kalibrierung verwendet. Die Kalibrierung ist nicht innerhalb 5% der Werkskalibrierung. Wägezelle möglicherweise beschädigt.	Versuchen Sie neu zu kalibrieren. Überprüfen Sie, dass das verwendete Gewicht dem Wert für die Waage entspricht.
	Instabil – Die Waage erzielt kein stabiles Ergebnis.	Wägezelle möglicherweise beschädigt.	Stellen Sie sicher, dass die Waage auf einer ebenen, vibrationsfreien Oberfläche steht.
	Kein Strom beim Einschalten.	Batterien schwach oder leer. Netzadapter möglicherweise defekt.	Wechseln Sie die Batterien Verwenden Sie einen funktionierenden Netzadapter.

## 7.2 ERSATZTEILE UND ZUBEHÖR

Wenn Sie Ersatzteile oder Zubehör benötigen, kontaktieren Sie Ihren Händler oder Adam Equipment. Hier eine Teilliste mit einigen übliche Artikeln:

Artikelnummer	Beschreibung
4178	Netzteil mit USA Stecker 12VAC 150mA
9541	Netzteil mit UK Stecker 12VAC 150mA
9542	Netzteil mit Eurostecker 12VAC 150mA
9543	Netzteil mit SA Stecker 12VAC 150mA
5099	Netzteil mit Stecker für Australien 12VAC 150mA
9502	120 mm Wägeplatte aus Edelstahl
9540	145mm Wägeplatte aus Edelstahl
9511	Deckel für Windschutz
9510	Windschutz (ohne Deckel)
9306	Arbeitsschutzhaube
8030	Sicherheitsschloss mit Kabel



## 8.0 TECHNISCHE DATEN

Modell	CQT-200	CQT-250	CQT-600	CQT-1500	CQT-2600	CQT-2000	CQT-5000
Kapazität max.	200g	250g	600g	1500g	2600g	2000g	5000g
Ablesbarkeit	0.01g	0.1g	0.1g	0.1g	0.1g	1g	1g
Auflösung	1:20000	1:2500	1:6000	1:15000	1:26000	1:2000	1:5000
Wiederholbarkeit (Std Dev)	0.02g	0.1g	0.1g	0.2g	0.2g	1g	1g
Linearität ±	0.02g	0.1g	0.1g	0.2g	0.2g	1g	1g
Wä geeinheiten	kg / g / lb / oz / ct / dr / GN / N						
Stabilisierungszeit	3 Sek.	2 Sek.		3 Sek.		2 Sek.	
Betriebs- temperatur	0°C bis 40°C 32°F bis 104°F						
Stromversorgung	12VAC @ 150mA Adapter oder 6x AA Batterien						
Kalibrierung	Kalibrierung per Tastendruck mit externer Masse						
Kalibriermasse	200g	250g	600g	1500g	2000g	2000g	5000g
Anzeige	6-stellige LCD, 18mm Ziffern, hinterleuchtet						
Windschutz (Durchmesser x h)	132mm ø x 82mm (5.2" ø x 3.2")				N/A		
Waagengehäuse	ABS Kunststoff						
Größe Wä geplatte	120mm ø (5.1" ø)				145mm ø (5.7" ø)		
Gesamt- abmessungen (w x d x h)	173 x 255 x 86mm (6.8" x 10" x 3.3") ohne Windschutz						
Nettogewicht	820g (1.8lb)						

## 9.0 KALIBRIERZERTIFIKAT



## 10.0 GARANTIEERKLÄRUNG

Adam Equipment bietet eine beschränkte Garantie (Teile und Arbeitskraft) für Komponenten, die auf Grund von Material- oder Bearbeitungsmängeln ausgefallen sind. Die Garantie beginnt am Tag der Lieferung.

Sollten während des Garantiezeitraums Reparaturen jeglicher Art von Nöten sein, so muss der Käufer seinen Händler oder Adam Equipment Company davon in Kenntnis setzen. Das Unternehmen bzw. die von ihr autorisierten Techniker behalten sich das Recht vor, Komponenten nach eigenem Ermessen, zu reparieren oder zu ersetzen. Frachtkosten, die durch das Zusenden fehlerhafter Teile an das Servicezentrum entstehen, müssen vom Käufer selbst getragen werden.

Die Garantie wird nichtig, wenn das Gerät nicht in Originalverpackung und mit ordnungsgemäßer Dokumentation zur Bearbeitung eines Schadensersatzspruches zurückgesandt wurde. Sämtliche Ansprüche unterliegen dem Ermessen von Adam Equipment.

Diese Garantie bezieht sich nicht auf Gerätschaften, bei denen Mängel oder unzulängliche Funktionen auf Grund falscher Anwendung, versehentlicher Beschädigung, Strahlenbelastung, Kontakt mit ätzenden Materialien, Fahrlässigkeit, falscher Installation, unbefugter Modifikation oder versuchter Reparatur, sowie Missachtung der Anweisungen dieser Bedienungsanleitung verursacht wurden.

Reparaturen, die innerhalb der Garantie ausgeführt wurden, verlängern den Garantiezeitraum nicht. Komponenten, die im Rahmen der Garantie-Reparaturen entnommen werden, gehen in das Eigentum des Unternehmens über.

Die satzungsgemäßen Rechte des Käufers werden durch diese Garantie nicht beeinflusst. Die Garantiebedingungen unterliegen dem Recht von England und Wales. Für ausführliche Einzelheiten und Informationen zur Garantie sehen Sie bitte die Geschäftsbedingungen auf unserer Webseite ein.

## KONFORMITÄTSERKLÄRUNG DES HERSTELLERS

Dieses Produkt ist in Übereinstimmung mit den abgestimmten europäischen Standards hergestellt worden, entsprechend den Kriterien der nachstehenden Richtlinien :

Richtlinie über die elektromagnetische Verträglichkeit 2004/108/EC

Niederspannungsrichtlinie 2006/95/EC

Adam Equipment Co. Ltd.  
Bond Avenue, Denbigh East  
Milton Keynes, MK1 1SW  
United Kingdom



## EINHALTUNG VON FCC

Dieses Gerät wurde getestet und für tauglich befunden in Bezug auf die Beschränkungen für Klasse A Digitalgeräte, gemäß Teil 15 der FCC Regeln. Jene Beschränkungen wurden erlassen, um angemessenen Schutz gegen schädliche Störungen zu gewährleisten, sobald das Gerät gewerblich genutzt wird. Das Gerät erzeugt und nutzt Hochfrequenzenergie und kann diese abstrahlen und kann damit sogar Funkverbindungen stören, sofern dieses nicht gemäß der Bedienungsanleitung genutzt wird. Die Inbetriebnahme dieses Gerätes in Wohngebieten verursacht höchstwahrscheinlich schadhafte Störungen, die der Benutzer auf eigene Kosten zu beheben hat.

Abgeschirmte Verbindungskabel müssen daher diesem Gerät beigelegt werden, um den gesetzlichen Strahlungsrichtlinien gemäß RF gerecht zu werden.

Änderungen oder Modifikationen, die nicht ausdrücklich von Adam Equipment genehmigt wurden, können die Befugnis zur Bedienung des Gerätes für den Benutzer nichtig werden lassen.

## EINHALTUNG VON WEEE

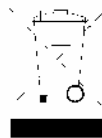

Sealed Lead Acid  
Battery  
Must be recycled  
Properly

Jedes Bauteil für elektrische oder elektronische Geräte (EEE) oder zusammenmontierte Teile, die in ein EEE Gerät eingebaut werden sollen wie unter EU-Richtlinie 2002/95/EEC definiert, müssen recycelt oder in einer Weise entsorgt werden, dass sie keine für die Gesundheit oder Umwelt schädlichen Stoffe freigeben wie in Richtlinie 2002/95/EEC und ergänzender Gesetzgebung aufgezählt. Die Entsorgung von Batterien auf Deponien ist seit Juli 2002 durch Richtlinie 9 der Landfill (England and Wales) Regulations 2002 und die Hazardous Waste Regulations 2005 stärker reguliert. Das Recyceln von Batterien ist aktuell geworden und die Richtlinien für Waste Electrical and Electronic Equipment, (WEEE, deutsch Elektro- und Elektronikalt-/schrottgeräte) sollen Ziele für deren Abfallverwertung vorgeben

**ADAM EQUIPMENT** ist ein nach ISO 9001:2000 zertifizierter globaler Hersteller mit mehr als 35 Jahren Erfahrung in der Herstellung und Lieferung von elektronischer Wägeapparatur.

Um eine vollständige Auflistung aller Adamprodukte zu sehen besuchen Sie unsere Website unter:

**[www.adamequipment.com](http://www.adamequipment.com)**

© Copyright by Adam Equipment Co. Ltd. Alle Rechte vorbehalten. Kein Teil dieser Publikation darf ohne vorherige Genehmigung von Adam Equipment in irgendeiner Form nachgedruckt oder übersetzt werden.

Adam Equipment behält sich das Recht vor, Technologie, Eigenschaften, Spezifikationen und Design der Apparatur ohne Vorankündigung zu verändern.

Alle Informationen in dieser Publikation waren zum Zeitpunkt der Veröffentlichung nach bestem Wissen aktuell, vollständig und genau. Dennoch sind wir nicht verantwortlich für Missdeutungen, die aus dem Lesen dieser Publikation resultieren können.

Die neueste Version dieser Publikation befindet sich auf unserer Website.

---

**Hauptsitz:**

***Adam Equipment Co. Ltd.***

Bond Avenue,

Milton Keynes,

MK1 1 SW

Tel: +44 (0)1908 274545

Fax: +44 (0)1908 641339

[sales@adamequipment.co.uk](mailto:sales@adamequipment.co.uk)

For regional office worldwide visit [www.adamequipment.com](http://www.adamequipment.com)